

Grösse 36-38

**Einkaufszettel:** LANG YARNS „SETA TWEED“, 75% Seide, 25% Baumwolle, LL 100m/25g, 4 Kn Orange 0059 und 2 Kn Braun 0067, 1 Paar Stricknadeln Nr. 3,5, Rundstricknd Nr. 3,5 sowie 6 kleine Knöpfe.

**Glatt rechts (Nd 3,5):** Hinr re, Rückr li

**Streifenfolge (Nd 3,5):** \*2 R Braun, 2 R Orange, ab\* stets wdh

**Kraus rechts (Nd 3,5):** Hinr re, Rückr re

**Maschenprobe (Nd 5):** 18 M und 26 R = 10 x 10 cm

## Strick Rezept

**Rückenteil:** Anschlag 80 M mit Nd 3,5 in Orange und 6 R kraus re str. Weiter glatt re str. Gleichzeitig für die seitl Schrägung beids in jeder 8. R 7x1 M abn und wieder in jeder 8. R 7x1 M aufn. Bei Gesamtl von 41 cm kraus re und in der Streifenfolge weiter str. Gleichzeitig für die Armeinschnitte beids je 4 M abk, weiter für die Raglanschrägung beids in jeder 4. R 13x1 M abk (= 46 M). Bei Gesamtl von 54 cm die restl 46 M stilllegen.

**Vorderteil:** Gleich wie Rücken str, jedoch bei Gesamtl von 41 cm für den vord Schlitz die Arbeit in der Mitte teilen und beide Seiten sep. str. Die ersten 36 M str und am Ende der Nd 6 M neu dazu anschlagen. Nun mit diesen 42 M die Raglanschrägung wie beim Rückenteil str. Bei Gesamtl von 54 cm die restl 29 M stilllegen. Nun das 2. Teil str, jedoch keine M neu dazu anschlagen, also über 36 M str. Die Knopflöcher wie folgt str: In der 5. Rippe: Rdm, 1 M re, 2 M re zusstr, U, die restl M re str. Dieses Knopfloch noch 4x in jeder 5. Rippe wdh. Bei Gesamtl von 54 cm die restl 23 M stilllegen.

**Ärmel:** Anschlag 53 M mit Nd 3,5 in Orange und sogleich kraus re in der Streifenfolge str. In der 7. R (= Hinr) für die Armeinschnitte beids je 4 M abk und die Raglanschrägung wie bei Rücken- und Vorderteil str. Bei Gesamtl von 15 cm die restl 19 M stilllegen.

**Letzter Schliff:** Teile vorsichtig auf die Masse spannen, mit feuchtem Tuch belegen, trocknen lassen und die Seitennähte schliessen. Alle stillgelegten M (= 136 M) auf die Rundstricknd nehmen und noch 12 R kraus re in der Streifenfolge str. In der 1. R immer 2 Rdm zusstr (= 132 M). In der 13. R alle M locker abk. Den Untertritt auf der Innenseite gegennähen.

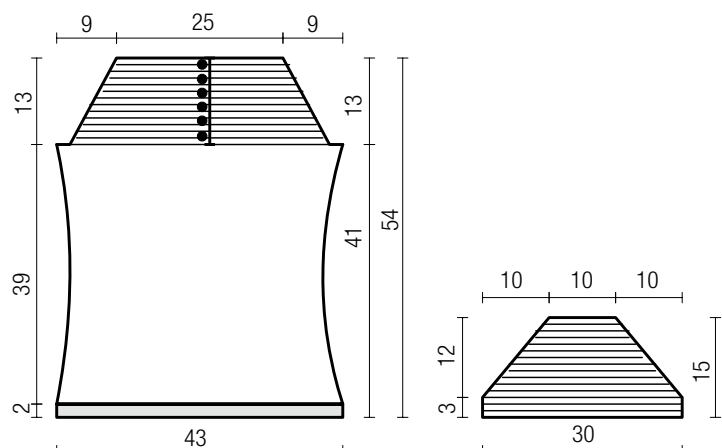

www.annika-stricken.ch

