

## Herrenpullover RIGA Weinrot Color

Monat Juli 2015

Grösse M-L

**Einkaufszettel:** LANG YARNS „RIGA“, 53% Schurwolle, 47% Polyacryl, LL 80/50g, 9 Kn Weinrot 0066, 1 Paar Stricknd Nr. 8 und 1 Rundstricknd Nr. 6.

**Glatt rechts (Nd 8):** Hinr re, Rückr li

**Kraus rechts (Nd 8):** In Reihen: Hinr re, Rückr re. In Runden: 1 Rd re, 1 Rd li im Wechsel.

**Maschenprobe (Nd 8):** 12 M und 18 R = 10 x 10 cm

### Strick Rezept

**Rückenteil:** Anschlag 62 M und 3 R kraus re str. Weiter (= Hinr) die M wie folgt einteilen: Rdm, 12 M kraus re, 12 M glatt re, 12 M kraus re, 12 M glatt re, 12 M kraus re, Rdm. Bei Gesamtl von 40 cm für die Armeinschnitte beids je 3 M abk, weiter in jeder 2. R noch 1x2 und 3x1 M abk (= 46 M; nur den Mittelstreifen weiterhin kraus re str, ansonsten glatt re). Bei Gesamtl von 60 cm für die **re** Schulter 12 M abk, dann 22 M stilllegen und wieder 12 M für die **li** Schulter abk.

**Vorderteil:** Genau gleich wie Rücken str.

**Ärmel:** Anschlag 30 M und 3 R kraus re str. Weiter (= Hinr) glatt re str und für die Ärmelschrägung beids in jeder 8. R 3x1 M aufn, weiter in jeder 6. R noch 8x1 M aufn (= 52 M). Bei Gesamtl von 46 cm für die Armeinschnitte beids je 3 M abk, weiter für die Armkugel beids in jeder 2. R noch 2x2, 5x1, 2x3 und 1x2 M abk. Bei Gesamtl von 59 cm die restl 12 M locker abk.

**Letzter Schliff:** Teile vorsichtig und locker in die Form spannen, mit feuchtem Tuch belegen, trocknen lassen und die Nähte mit einem dünnen Wollfaden schliessen, dabei die Seitennähte (kraus-re-M auf kraus-re-M) im Matratzenstich schön verbinden. **Stehkragen:** Die stillgelegten je 22 M wieder in Arbeit nehmen und beids über die Schultern noch je 2 M dazu aufnehmen (= 48 M) und 7 cm in Rd kraus re str, locker abk.

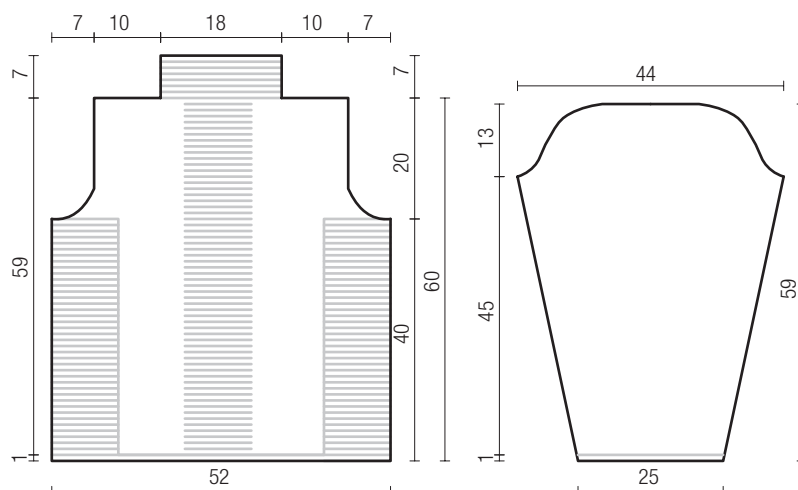

www.annika-stricken.ch

www.annika-stricken.ch

