

Kindershirt in ELLA Marine und Grasgrün

Monat Februar 2019

Grösse 104-110 (4-4,5) / 116-122 (5-6-j)

Einkaufszettel: LANG YARNS „ELLA“, 38% Baumwolle, 30% Polyester, 26% Viskose, 6% Polyamid, LL 160m/50g, 2/3 Kn Marine 0125 und 2/3 Kn Grasgrün 0016, 1 Paar Stricknadeln Nr. 4,5 und 1 Rundstricknd Nr. 4,5.

Bündchen (Nd 4,5): Kraus rechts = Hinr re, Rückr re

■ **Farbfolge:** 2 R Blau, 2 R Grün, 2 R Blau.
In Rd: 1 Rd re, 1 Rd li im Wechsel

Glatt rechts (Nd 4,5): Hinr re, Rückr li

Grundmuster (Nd 4,5):

1. + 2. R (Grün): Glatt re.

3. + 4. R (Blau): Hinr re, Rückr: *2 M li zusstr, 1 U*, von* zu* wdh.

5. + 6. R (Grün): Glatt re.

7. + 8. R (Blau): Hinr re, Rückr re.

Die 1.-8. R stets wdh.

Maschenprobe (Nd 4,5): 21 M und 36 R = 10 x 10 cm

Strick Rezept

Rückenteil: Anschlag 76/82 M und das Bündchen str. Weiter im Grundm str. Bei Gesamtl von 26/29 cm für die Armeinschnitte beids je 4/4 M abk, weiter für die Armrundung in jeder 2. R noch 4x1 M abk (= 60/66 M). Bei Gesamtl von 40/44 cm für die hint Halsausschnitt die mittl 20/22 M abk und beide Seiten getrennt str, dabei für die Halsrundung an der jeweiligen Ausschnittkante in der folgenden 2. R noch 1x5 M abk. Bei Gesamtl von 42/46 cm die restl je 15/17 M locker abk.

Vorderteil: Gleich wie Rückenteil str, jedoch bereits in Gesamtl von 36/40 cm für den vord Halsausschnitt die mittl 10/12 M abk und beide Seiten getrennt str, dabei für die Halsrundung an der jeweiligen Halskante in jeder 2. R noch 1x3, 2x2 und 3x1 M abk. Bei Gesamtl von 42/46 cm die restl je 15/17 Schulterm locker abk.

Ärmel: Anschlag 38/42 M und das Bündchen str. Weiter im Grundm str und gleichzeitig für Ärmelschrägung beids zunächst in jeder 6. R 13x1, weiter in jeder 4. R noch 2x1 M aufn (= 68/72 M). Bei Gesamtl von 26/29 cm für die Einschnitte beids je 4/4 M abk, weiter für die Rundung beids in jeder 2. R 4x1 M abk. Bei Gesamtl von 30/33 cm die restl 52/56 M locker abk.

Letzter Schliff: Nähte mit einem glatten Faden schliessen. Mit der Rundstricknd aus der Halskante ca. 96/102 M in Grün auff und 6 Rd im Bündchenm str, abk.

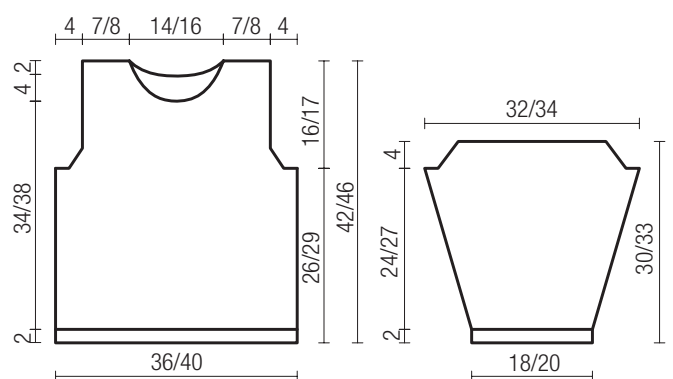

Kimonopullover PIMACCO Grün

Monat Februar 2019

Grösse S/M und L

Einkaufszettel: Modell von Schulana **SCHULANA „PIMACCO“**, 100 % Baumwolle, LL 70m/50g, 10/11 Kn Grün 0024, je 1 Paar Stricknd Nr. 5 und 5,5, 2 Rundstricknd Nr. 5,5 (60 cm lang) sowie 1 Rundstricknd Nr. 5 (60 cm lang).

Rippenmuster (Nd 5): Hinr: 2 M re, 2 M li im Wechsel. In Rückr die M str, wie sie erscheinen.

Netz- und Webmuster (Nd 5,5): Gemäss Schema str. Die Zahlen re aussen bezeichnen die Hinr, li aussen die Rückr. In der Breite die R mit den M vor dem 1. Pfeil beginnen, den MS (2 M) stets wdh, mit den M nach dem 2. Pfeil beenden. In der Höhe die 1.-36. R 1x str, danach die 17.-36. R stets wdh.

Hinweis: Die Pfeile im Schnitt zeigen die Strickrichtung.

Maschenprobe (Nd 5,5):

Im Netz- und Webmuster: 13 M und 22 R = 10 x 10 cm

Strick Rezept

Rückenteil mit halben Ärmeln: Anschlag 68/72 M mit Nd 5 und für den Bund 10 cm im Rippenm str, dabei mit 1 Rückr und nach der Rdm mit 2 M li beginnen, am R-Ende vor der Rdm mit 2 M li enden. Weiter mit Nd 5,5 im Netz- und Webmuster gem. Schema str. Gleichzeitig für die Kimonorundung in der 29. R nach Bundende beids je 1 M aufn, dann in der folg. 4. R beids 1x1 M, in jeder 2. R noch 4x1 M aufn, 2x2 M dazu anschlagen und für die Ärmel beids 2x6 M dazu anschlagen (= 112/116 M; Die aufgenommenen M stets folgerichtig ins Muster einfügen). Tipp: bei zunehmender M-Zahl ev. auf eine Rundstricknd wechseln. Gerade weiterstr und in 23,5 cm (= 51 R, es endet mit einer 21. Muster-R) alle M stilllegen.



Vorderteil mit halben Ärmeln: Wie Rückenteil str.

Letzter Schliff: Schulternaht: Vorder- und Rückenteil re aufeinander legen, dann beids vom Ärmelanfang ausgehend 39/41x 1 M von einem Ärmel bzw. einer

Schulter mit der entsprechenden M des anderen Ärmels bzw. Schulter re zusstr und gleichzeitig abk. Halsausschnitt: Die mittl je 34 M des Vorder- und Rückenteils für den Halsausschnitt abk. Ärmelbund: Mit der Rundstricknd Nr. 5 aus der Ärmelkante 52 M auff und 11 cm Rippen in Reihen str, dabei mit 1 Rückr und nach der Rdm mit 2 M li beginnen und am R-Ende vor der Rdm mit 2 M li enden, locker abk. Seiten- und Ärmelnähte schliessen.

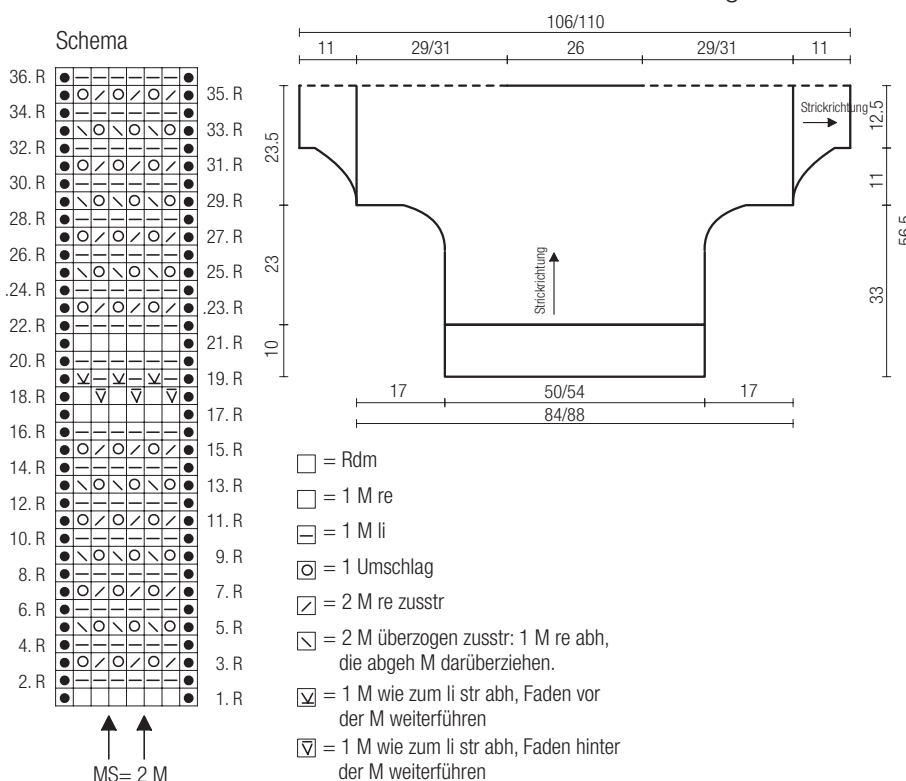

www.annika-stricken.ch

